

Model Nr.: 0XAT0502

Setting/Locking Tool Kit

For 1.0 ECOBOOST 3 cylinder petrol engine

Introduction:

Introduced in 2011, the Ford 1.0 turbo, 3 cylinder, Ecoboost (SCTi) petrol engine is fitted in various cars and light commercial vehicles across the Ford range.

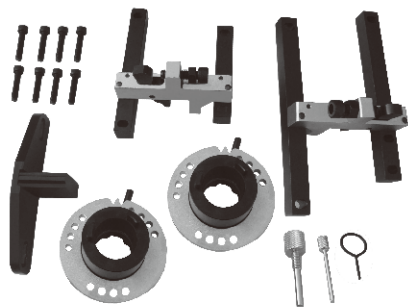

Zestaw blokad rozrządu

Do 1.0 ECOBOOST silnik 3 - cylindrowy benzynowy

Wprowadzenie:

Wprowadzony w 2011 roku Ford 1.0 turbo, 3

Cylindrowy, Ecoboost (SCTi) silnik benzynowy montowany jest

w różnych samochodach osobowych i lekkich pojazdach dostawczych Ford.

Model Nr.: 0XAT0502

Setting/Locking Tool Kit

For 1.0 ECOBOOST 3 cylinder petrol engine

Introduction:

Introduced in 2011, the Ford 1.0 turbo, 3 cylinder, Ecoboost (SCTi) petrol engine is fitted in various cars and light commercial vehicles across the Ford range.

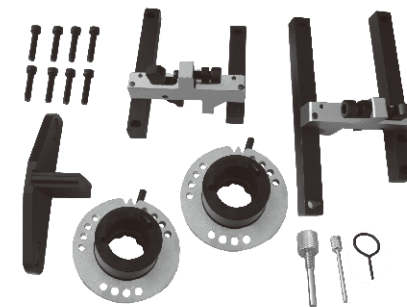

Zestaw blokad rozrządu

Do 1.0 ECOBOOST silnik 3 - cylindrowy benzynowy

Wprowadzenie:

Wprowadzony w 2011 roku Ford 1.0 turbo, 3

Cylindrowy, Ecoboost (SCTi) silnik benzynowy montowany jest

w różnych samochodach osobowych i lekkich pojazdach dostawczych Ford.